

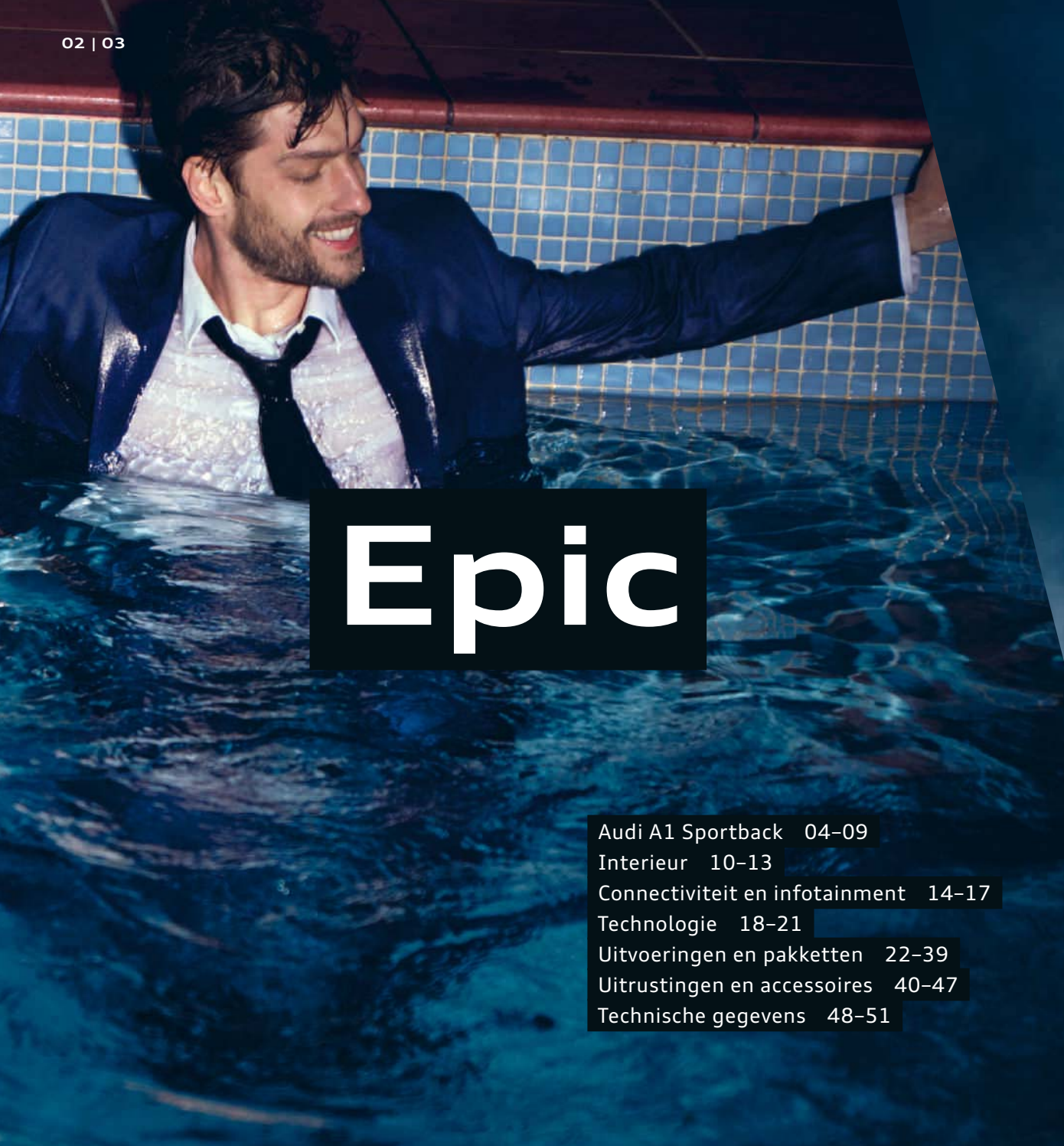

**A1 Sportback**







**Epic**

**mo de**

**on**

- Audi A1 Sportback 04-09
- Interieur 10-13
- Connectiviteit en infotainment 14-17
- Technologie 18-21
- Uitvoeringen en pakketten 22-39
- Uitrustingen en accessoires 40-47
- Technische gegevens 48-51

Het brandstofverbruik en de CO<sub>2</sub>-emissie vind je op pagina 48.  
 De getoonde resp. beschreven uitrustingen betreft voor een deel opties tegen meerprijs.  
 Kijk voor gedetailleerde informatie over de standaarduitrusting en meeruitvoeringen op [www.audi.nl](http://www.audi.nl) of raadpleeg de Audi dealer.



# Understatement is geen statement

Sterke persoonlijkheden waarderen een krachtige uitstraling. Een herkenbaar design, verwijzingen naar beroemde rallyauto's, volop mogelijkheden voor personaliseren en vanzelfsprekend het beste infotainment en optimale connectiviteit. De nieuwe Audi A1 Sportback voldoet aan heel veel eisen en wensen.



Het brandstofverbruik en de CO<sub>2</sub>-emissie vind je op pagina 48.  
De getoonde resp. beschreven uitrustingen betreft voor een deel opties tegen meerprijs.  
Kijk voor gedetailleerde informatie over de standaarduitrusting en meeruitvoeringen op [www.audi.nl](http://www.audi.nl) of raadpleeg de Audi dealer.





## Ontwikkel je in de breedte



Het lijkt wel alsof de nieuwe Audi A1 Sportback aan krachttraining heeft gedaan. Een brede voorkant met Audi Singleframe-grille, uitgebouwde spatborden in pure rallystijl en markante luchtsleuven vooraan de motorkap. Daarmee maak je altijd een sportieve indruk op de weg.

Het brandstofverbruik en de CO<sub>2</sub>-emissie vind je op pagina 48.  
De getoonde resp. beschreven uitrustingen betreft voor een deel opties tegen meerprijs.  
Kijk voor gedetailleerde informatie over de standaarduitrusting en meeruitvoeringen op [www.audi.nl](http://www.audi.nl) of raadpleeg de Audi dealer.



# Als het asfalt lonkt is weerstand zinloos

Ga de uitdaging aan. Oké, we weten al hoe het afloopt, want hij rijdt vlot en wendbaar en dynamisch. Het sportonderstel weet goed raad met de prestaties van de motor en het autogewicht is gelijkmatig over de vier wielen verdeeld. Dit is het recept voor goede rijeigenschappen. Als het nog een tandje strakker mag, raden wij het Performance Dynamic-pakket aan met sportonderstel en instelbare dempers.



Het brandstofverbruik en de CO<sub>2</sub>-emissie vind je op pagina 48.  
De getoonde resp. beschreven uitrustingen betreft voor een deel opties tegen meerprijs.  
Kijk voor gedetailleerde informatie over de standaarduitrusting en meeruitvoeringen op [www.audi.nl](http://www.audi.nl) of raadpleeg de Audi dealer.





In deze auto draait het om jou en jouw wensen

Futuristisch, intuïtief, digitaal. De bediening van de nieuwe Audi A1 Sportback is supermodern en gebruiksvriendelijk. Het digitale instrumentarium is standaard. Het MMI-touchscreen is naadloos verwerkt in het zwarte dashboardpaneel. Aan de hand van diverse kleuren en afwerkingen druk je je eigen stempel op het interieur. Zelfs de verlichting kun je in dertig tinten aanpassen. Deze optie zit in het pakket waarmee je de contourverlichting en het ambient light instelt.

Het brandstofverbruik en de CO<sub>2</sub>-emissie vind je op pagina 48.  
De getoonde resp. beschreven uitrustingen betreft voor een deel opties tegen meerprijs.  
Kijk voor gedetailleerde informatie over de standaarduitrusting en meeruitvoeringen op [www.audi.nl](http://www.audi.nl) of raadpleeg de Audi dealer.





## Maak er je eigen ontwerp van

Kies de styling die bij je past. De kleuren en materialen zijn onderscheidend. Het Advanced-interieur is er met accenten in zilvergrijs, mint of geel. Voor een sportief effect is er het S line-interieur. Voor het design selection-interieur hebben we een koperkleurige afwerking gekozen. Deze interieurs zijn met elke exterieuraankleding te combineren. Aan compromissen doen we niet.

Het brandstofverbruik en de CO<sub>2</sub>-emissie vind je op pagina 48.  
De getoonde resp. beschreven uitrustingen betreft voor een deel opties tegen meerprijs.  
Kijk voor gedetailleerde informatie over de standaarduitrusting en meeruitvoeringen op [www.audi.nl](http://www.audi.nl) of raadpleeg de Audi dealer.



# Van afwisseling krijg je nooit genoeg



Het brandstofverbruik en de CO<sub>2</sub>-emissie vind je op pagina 48.

<sup>1</sup>Zie ook de disclaimers en aanvullende informatie op pagina 51. <sup>2</sup>Android Auto is op dit moment in Nederland nog niet beschikbaar. Zodra Google de koppeling via Android Auto voor Nederland activeert, zijn Android-smartphones via de Audi smartphone interface toegankelijk. Raadpleeg de dealer voor actuele informatie.

<sup>3</sup>Raadpleeg voor informatie over compatibele mobiele telefoons de Audi dealer. <sup>4</sup>Audi bepaalt niet welke apps via de Audi smartphone interface in de auto werken.

De aanbieders van de apps zijn verantwoordelijk voor de content en functies van de apps.

De getoonde resp. beschreven uitrustingen betreft voor een deel opties tegen meerprijs.

Kijk voor gedetailleerde informatie over de standaarduitrusting en meeruitvoeringen op [www.audi.nl](http://www.audi.nl) of raadpleeg de Audi dealer.

Verken de wereld en doe nieuwe ervaringen op. De 3D-kaarten van 'MMI navigatie plus' brengen je feilloos naar de gewenste bestemming. De bediening werkt eenvoudig met het 10,1-inch kleurenscherm en spraaksturing die gewone zinnen begrijpt. Voor optimale connectiviteit is er Audi connect<sup>1</sup>. Dankzij de onlineverbinding is in de auto nuttige informatie beschikbaar over bijvoorbeeld het aantal vrije parkeerplekken of reviews over het restaurant waar je naartoe rijdt. De Audi smartphone interface<sup>2, 3, 4</sup> omvat Apple CarPlay en Android Auto. Tot slot noemen we nog even de slimme Audi-app waarmee je via je telefoon toegang hebt tot nuttige auto-info en -functies. Wie van afwisseling houdt, zit met de nieuwe Audi A1 Sportback altijd op de goede weg.



# Een goede beat, zuiver gespeelde noten, kraakhelder geluid

Luister via strak ontworpen luidsprekers naar jouw favoriete muziek. Het Bang & Olufsen Premium Sound System met 3D-sound vertegenwoordigt de absolute topklasse op audiogebied. Stream muziek via de Audi smartphone interface of luister naar de hybride radio. Geniet van de ongekend goede geluidsbeleving.



Het brandstofverbruik en de CO<sub>2</sub>-emissie vind je op pagina 48.  
De getoonde resp. beschreven uitrustingen betreft voor een deel opties tegen meerprijs.  
Kijk voor gedetailleerde informatie over de standaarduitrusting en meeruitvoeringen op [www.audi.nl](http://www.audi.nl) of raadpleeg de Audi dealer.



# Vraag jouw auto gerust om assistentie

Verkeersdrukke is een gegeven. Diverse elektronische hulpsystemen helpen je om zonder brokken te rijden en om rijstress weg te nemen. Zo assisteert lane assist<sup>1</sup> om de A1 Sportback binnen de lijntjes te houden. Adaptive cruise control<sup>1</sup> zorgt voor voldoende afstand tot voorliggers en houdt waar mogelijk de ingestelde snelheid vast. Side assist<sup>1, 2</sup> waarschuwt voor verkeer in de dode hoek. En de parkeerassistent inclusief parkeersensoren rondom<sup>1</sup> zoekt naar lege plekken die groot genoeg zijn en neemt tijdens inparkeren het sturen voor zijn rekening.



<sup>1</sup> Goed om te weten: de systemen werken alleen binnen de systeemgrenzen. Zij ondersteunen de bestuurder. Die blijft zelf verantwoordelijk, onder andere door goed op te letten in het verkeer. <sup>2</sup> Leverbaar in de loop van het modeljaar.

Het brandstofverbruik en de CO<sub>2</sub>-emissie vind je op pagina 48.  
De getoonde resp. beschreven uitrustingen betreft voor een deel opties tegen meerprijs.  
Kijk voor gedetailleerde informatie over de standaarduitrusting en meeruitvoeringen op [www.audi.nl](http://www.audi.nl) of raadpleeg de Audi dealer.



**Je denkt vooruit.  
Voor achteruit  
zijn er camera's**

Op het MMI-touchscreen zie je met een druk op de knop het beeld van de achteruitrijcamera<sup>1</sup>. Aan de voorkant van de A1 Sportback denkt Audi pre sense front<sup>1</sup> met je mee. Dit systeem waarschuwt met optische en akoestische signalen alsmede een remingreep voor een dreigende botsing en voert desnoods zelf een noodstop uit, voor zover dat technisch mogelijk is.

<sup>1</sup> Goed om te weten: de systemen werken alleen binnen de systeemgrenzen. Zij ondersteunen de bestuurder. Die blijft zelf verantwoordelijk, onder andere door goed op te letten in het verkeer.

Datum & Uhrzeit

12:32

Mittwoch  
20.6.2018

0,0 km  
+19,0 °C

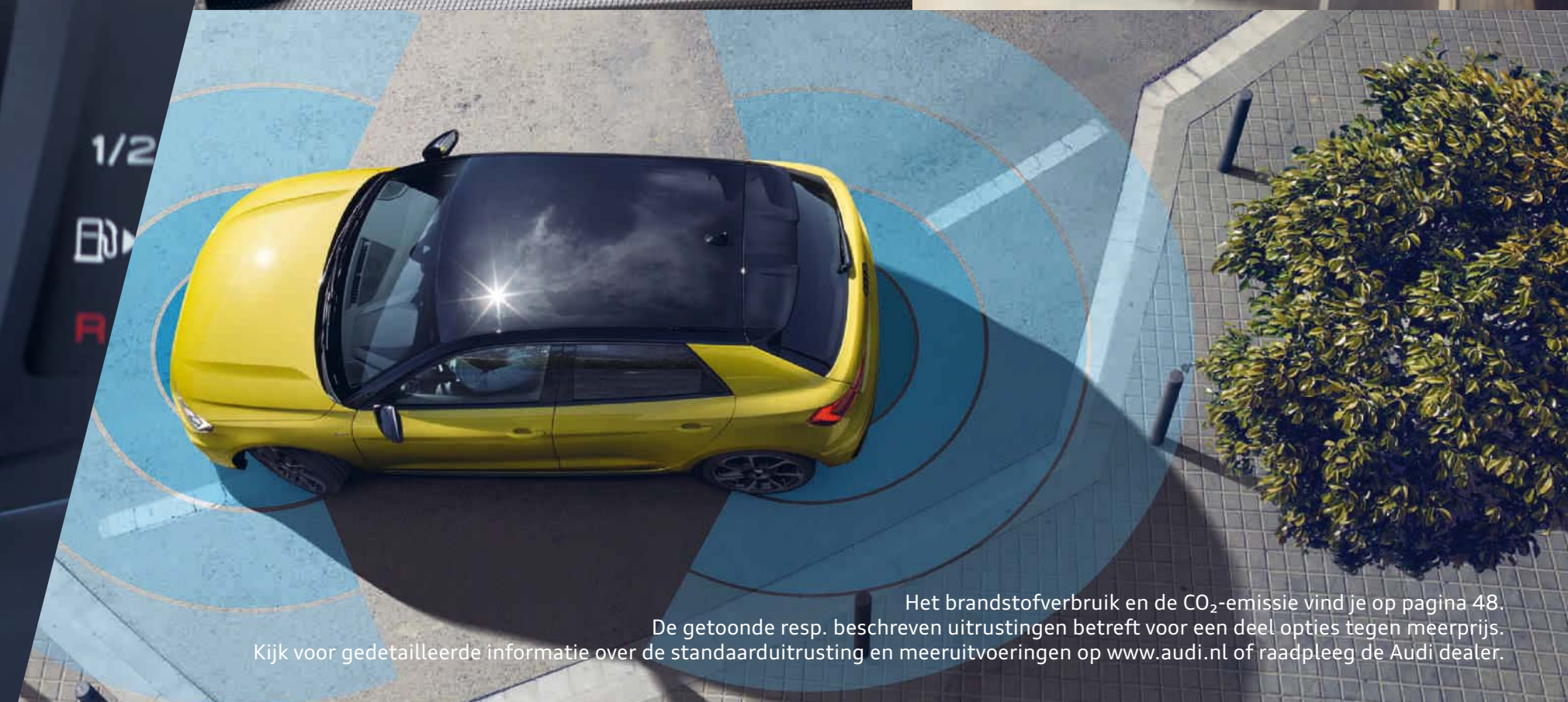

Het brandstofverbruik en de CO<sub>2</sub>-emissie vind je op pagina 48. De getoonde resp. beschreven uitrustingen betreft voor een deel opties tegen meerprijs. Kijk voor gedetailleerde informatie over de standaarduitrusting en meeruitvoeringen op [www.audi.nl](http://www.audi.nl) of raadpleeg de Audi dealer.



A vibrant yellow Audi A1 Performance Dynamic is shown in a dark, industrial setting. The car is positioned on a blue-painted circular area on the asphalt. The background features a grey concrete wall with large, dark, slatted panels. The car's design is sleek and sporty, with a prominent front grille and sharp headlights. The overall atmosphere is modern and dynamic.

## Het asfalt smeeft er bijna om

### De Dynamic-pakketten

Een mooie weg is een uitnodiging. Het Performance Dynamic-pakket draagt bij aan de rijbeleving met een sportonderstel inclusief instelbare dempers, Audi drive select en de soundactuator die het motorgeluid in het interieur versterkt. Rode remzadels en grotere remschijven zorgen aan de buitenkant voor extra dynamiek. Het asfalt ligt er immers niet voor niets.





Een glanzend titaanzwarte grille met mat aluminiumzilveren rand en matzwarte vlakken in de voorbumper.

## Laat anderen maar praten

Over de markante S line



Gedeeltelijk gepolijste<sup>1</sup> 7,5 J x 17 velgen in 5-dubbelspaak-design (S-design) met 215/45 R 17-banden<sup>2</sup>.



De nieuwe Audi A1 Sportback is in no-time onderwerp van gesprek. Uitgevoerd als S line heb je veel om over te praten. Onderin de voor- en achterbumper is een mat platinagrijze strook verwerkt. Ook de dorpelaankleding, instaplijsten vóór met aluminium segmenten en S line-logo's, S line-achterspoiler, S line-logo's op de voorspatborden en sportieve lichtmetalen velgen<sup>3</sup> trekken de aandacht. Met het sportonderstel is een bijpassende rijbeleving gegarandeerd.



Het brandstofverbruik en de CO<sub>2</sub>-emissie vind je op pagina 48.

<sup>1</sup> Kijk voor gebruikerstips over de velgen op pagina 49. <sup>2</sup> Informatie over de rolweerstand, geluidsproductie en grip op een natte weg staat op het EU-bandenlabel. <sup>3</sup> De wielmaat verschilt per motorisering.

De getoonde resp. beschreven uitrustingen betreft voor een deel opties tegen meerprijs.

Kijk voor gedetailleerde informatie over de standaarduitrusting en meeruitvoeringen op [www.audi.nl](http://www.audi.nl) of raadpleeg de Audi dealer.



# Stijlvol rijden

## Met de Advanced line

Bij het zien van de nieuwe A1 Sportback als Advanced line is een fotografisch geheugen een voordeel. De titaanzwarte grille met mat aluminiumzilveren omlijsting en de mat titaanzwarte achterdiffusor zijn schitterende details. De instaplijsten vóór met aluminium segmenten en de lichtmetalen velgen<sup>1</sup> maken het plaatje compleet. Zit al deze informatie al in je hoofd?



Het brandstofverbruik en de CO<sub>2</sub>-emissie vind je op pagina 48.

<sup>1</sup>De wielmaat verschilt per motorisering. <sup>2</sup>Informatie over de rolweerstand, geluidsproductie en grip op een natte weg staat op het EU-bandenlabel.

De getoonde resp. beschreven uitrustingen betreft voor een deel opties tegen meerprijs.

Kijk voor gedetailleerde informatie over de standaarduitrusting en meeruitvoeringen op [www.audi.nl](http://www.audi.nl) of raadpleeg de Audi dealer.



6,5 J x 16 velgen in 10-spaak-turbine-design met 195/55 R 16-banden<sup>2</sup>.



De luchtinlaten en de spoiler rand in de voorbumper zijn matzwart met nerfstructuur.





## Vat het sportief op Met het S line interieur

Met het S line interieur train je zelfs de oogspieren. Kijk goed om je heen en geniet van de sportstoelen die zijn bekleed met een combinatie van stof Puls en mono.pur 550-kunstleder of alcantara Frequency en mono.pur 550. S-logo's sieren de rugleuning. De decoratielijst over het midden van het dashboard is in zilvergrijze diamantlak met veelhoekige patronen en andere delen zijn afgewerkt met structuurgrijze kwartslak. Overige sportieve details zijn het sportstuur met geperforeerd leder en S line-logo, het geperforeerd leder op de pookknop, de zilverkleurige stiksels, de rvs-pedalen en de zwarte hemelbekleding.

Stof Puls en kunstleder mono.pur 550 met stiksels in contrastkleur.

Decoratielijsten in zilvergrijze diamantlak met polygoonstructuur.

Accentueringen in structuurgrijze kwartslak.

Het brandstofverbruik en de CO<sub>2</sub>-emissie vind je op pagina 48. De getoonde resp. beschreven uitrustingen betreft voor een deel opties tegen meerprijs. Kijk voor gedetailleerde informatie over de standaarduitrusting en meeruitvoeringen op [www.audi.nl](http://www.audi.nl) of raadpleeg de Audi dealer.



## Genoeg stof om je stempel op te drukken

Met het Advanced interieur

Met kleine aanpassingen krijgen bezittingen een persoonlijk accent. Daarom geven we jou de vrije hand in het interieur van de nieuwe Audi A1 Sportback. Het Advanced-interieur is er in drie kleurenvarianties, elk met eigen stoelen en materialen. Een goede keuze zijn bijvoorbeeld de sportstoelen met stof Novum en de mintkleurige interieuraccenten. Daarmee vormen de leisteengrijze decoratielijsten een mooi contrast. Wie dezelfde uitstraling naar buiten wil doortrekken, kiest voor de lakkleur Tiomangroen. Kortom, je A1 Sportback samenstellen biedt genoeg stof tot nadenken.

Zwart/grijze stof Novum.

Decoratielijsten in leisteengrijze lak met polygoonstructuur.

Accentueringen in mintkleurige satijnlak.

Accentueringen in zilvergrijze diamantlak.

Het brandstofverbruik en de CO<sub>2</sub>-emissie vind je op pagina 48. De getoonde resp. beschreven uitrustingen betreft voor een deel opties tegen meerprijs. Kijk voor gedetailleerde informatie over de standaarduitrusting en meeruitvoeringen op [www.audi.nl](http://www.audi.nl) of raadpleeg de Audi dealer.





## Geef kleur aan je leven

Met het Advanced interieur

Lekker knallen met het Advanced-interieur. De sportstoelen zijn bekleed met stof Derby en daar past de gele afwerking van de ventilatieroosters, middenconsole en openingshendels goed bij. Wil je ook de rest van de wereld blij maken met een vrolijke tint? Dan moet je de lakkleur Pythongeel metallic hebben.

Het brandstofverbruik en de CO<sub>2</sub>-emissie vind je op pagina 48.

De getoonde resp. beschreven uitrustingen betreft voor een deel opties tegen meerprijs.

Kijk voor gedetailleerde informatie over de standaarduitrusting en meeruitvoeringen op [www.audi.nl](http://www.audi.nl) of raadpleeg de Audi dealer.

Grijze stof Derby met stiksels in contrastkleur.

Decoratielijsten in leisteengrijze lak met polygoonstructuur.

Accentueringen in gele satijnlak.

Accentueringen in zilvergrijze diamantlak.



## Hartjes, duimpjes omhoog en lachende emoji's

Met het Advanced interieur

Ook met de stoffen stoelbekleding Debut of de combinatie van leder en kunstleder mono.pur 550 op sportstoelen kun je op veel likes rekenen. Daarbij passen kleuraccenten in zilvergrijs, geel of mint om de nieuwe A1 Sportback een eigen uitstraling te geven.

Het brandstofverbruik en de CO<sub>2</sub>-emissie vind je op pagina 48. De getoonde resp. beschreven uitrustingen betreft voor een deel opties tegen meerprijs. Kijk voor gedetailleerde informatie over de standaarduitrusting en meeruitvoeringen op [www.audi.nl](http://www.audi.nl) of raadpleeg de Audi dealer.



# Zorg voor tegenstellingen

De nieuwe A1 Sportback valt overal op en al helemaal met de contrastpakketten. Zo voeg je karakter toe door de spiegels en voorspoilerrand<sup>1</sup> in Mythoszwart metallic of Manhattangrijs metallic uit te laten voeren. Nog meer? Dan kun je ook de dorpels in een van beide contrasterende tinten krijgen. Zowel met als zonder contrastpakket is er naar wens het dak in contrastkleur – voor een optimaal effect.



Het brandstofverbruik en de CO<sub>2</sub>-emissie vind je op pagina 48.

<sup>1</sup> Niet leverbaar in combinatie met S line.

De getoonde resp. beschreven uitrustingen betreft voor een deel opties tegen meerprijs. Kijk voor gedetailleerde informatie over de standaarduitrusting en meeruitvoeringen op [www.audi.nl](http://www.audi.nl) of raadpleeg de Audi dealer.



# Het zit gewoon in je. Dat zie je zo

Wat heb je aan innerlijke waarden als niemand ze ziet? Daarom kan iedereen de prestaties van de A1 Sportback met de snelste motor herkennen, namelijk aan de standaard aanwezigheid van S line en het Performance Dynamic-pakket met sportonderstel, variabele dempers en rode remzadels. Andere details die bij een dynamisch optreden horen zijn de sportieve bumpers, de 17-inch lichtmetalen velgen in 5-spaak-design en de mat platinagrijze afwerking van onder meer spiegels en velgen. Zelfs de dorpels zijn naar wens in die tint leverbaar. Jammer dat je volgers overal maar kort van mogen genieten, want met een vermogen van 147 kW verdwijnen ook de verchromde uitlaatsierstukken snel uit beeld.



Het brandstofverbruik en de CO<sub>2</sub>-emissie vind je op pagina 48.  
De getoonde resp. beschreven uitrustingen betreft voor een deel opties tegen meerprijs.  
Kijk voor gedetailleerde informatie over de standaarduitrusting en meeruitvoeringen op [www.audi.nl](http://www.audi.nl) of raadpleeg de Audi dealer.



# Zwart-wit denken is slechts één optie

Met alle andere lakkleuren beken je kleur. Ze onderstrepen allemaal het karakter van de Audi A1. Alleen de uitstekende kwaliteit is voor alle tinten hetzelfde. De A1 Sportback krijgt namelijk vier laklagen – goed voor een lang aanhoudende glans. Veel meer lakkleuren op [www.audi.nl](http://www.audi.nl).

1 // Pythongeel metallic

Het brandstofverbruik en de CO<sub>2</sub>-emissie vind je op pagina 48. De getoonde resp. beschreven uitrustingen betreft voor een deel opties tegen meerprijs. Kijk voor gedetailleerde informatie over de standaarduitrusting en meeruitvoeringen op [www.audi.nl](http://www.audi.nl) of raadpleeg de Audi dealer.

2 // Chronosgrijs metallic

3 // Turboblauw

4 // Tiomangroen

5 // Firmamentblauw metallic

6 // Misanorood pareleffect

7 // Gletsjerwit metallic





# Vind het wiel uit

Versterk jouw eigen stijl met de velgen die jij mooi vindt. Alle Audi velgen doorlopen strenge tests, worden goed gecontroleerd en zijn van topkwaliteit.



1



2



3



4

5



6

- 1 17-inch gegoten lichtmetalen velgen in 5-spaak-design met zwarte kunststof afwerking
- 2 18-inch gegoten lichtmetalen velgen in 5-Y- spaak-design, gedeeltelijk gepolijst<sup>1</sup>
- 3 17-inch gegoten lichtmetalen velgen in 5-V-spaak-design, contrastgrijs, gedeeltelijk gepolijst<sup>1</sup>
- 4 16-inch gegoten lichtmetalen velgen in 10-spaak-design

## Audi Sport

- 5 18-inch Audi Sport gegoten lichtmetalen velgen in 10-spaak-ster-design, glanzend zwart<sup>2</sup>
- 6 18-inch Audi Sport gegoten lichtmetalen velgen in 5-dubbelarm-design, matte titaanoptiek, glansgedraaid<sup>1,2</sup>

Het brandstofverbruik en de CO<sub>2</sub>-emissie vind je op pagina 48.

<sup>1</sup> Kijk voor gebruikerstips over de velgen op pagina 49. <sup>2</sup> Een optie van Audi Sport GmbH.

De getoonde resp. beschreven uitrustingen betreft voor een deel opties tegen meerprijs.

Kijk voor gedetailleerde informatie over de standaarduitrusting en meeruitvoeringen op [www.audi.nl](http://www.audi.nl) of raadpleeg de Audi dealer.



## Copy-paste doe je maar ergens anders

Hoogglans zwarte 7,5 J x 17 gegoten lichtmetalen wintervelgen in 5-arm-carabus-design, reverse, met 215/45 R 17-winterbanden. Ook leverbaar in briljantzilver.

Met behulp van Audi Originele Accessoires kun je de Audi A1 Sportback altijd een persoonlijk accent geven. De producten maken elke dag hun kwaliteit waar. Geniet van oplossingen op maat, die uitblinken door hun design en functionaliteit.

Allweather voetmatten met A1-logo: beschermen de vloer tegen vocht en vuil.

Kofferbakmat: beschermt de bagageruimte tegen schade en vuil.



Matzwarte glansgedraaide<sup>1</sup> 7,5 J x 18 gegoten lichtmetalen velgen in 5-V-spaak-pilleus-design, reverse, met 215/40 R 18-banden.

Ski- en bagagekoffer: in exclusief Audi design, afsluitbaar en praktisch aan twee kanten toegankelijk. Leverbaar in twee kleuren en drie maten.

Kijk voor meer informatie in de accessoiresbrochure, op [audi.nl/webshop](http://audi.nl/webshop) en bij de Audi-dealer.

Het brandstofverbruik en de CO<sub>2</sub>-emissie vind je op pagina 48.  
<sup>1</sup>Kijk voor gebruikerstips over de velgen op pagina 49. Audi Originele Accessoires worden door de dealer gemonteerd. Lees ook de disclaimer over Audi Originele Accessoires op pagina 49.



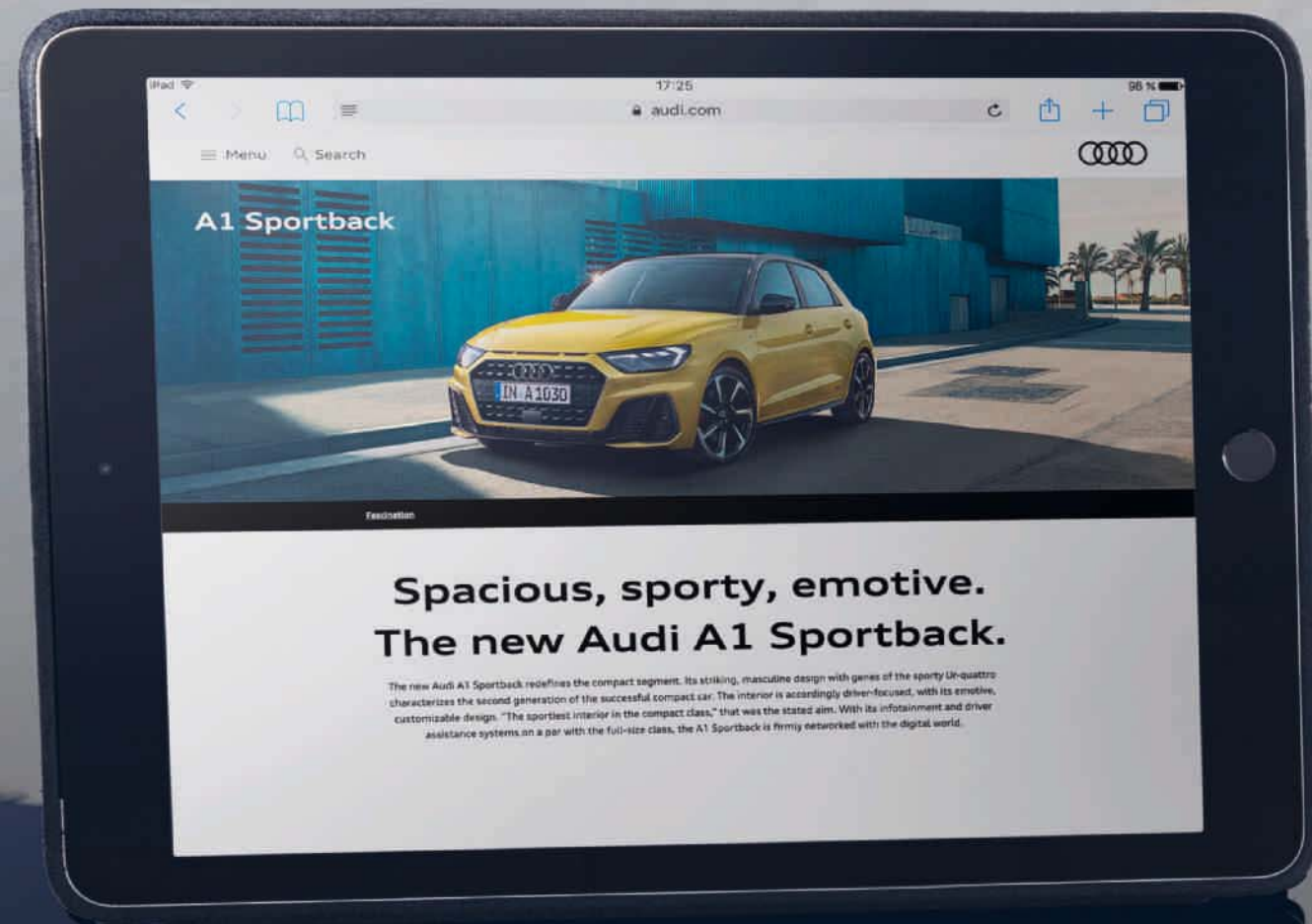

## De A1 Sportback. Ook online



Op [www.audi.nl](http://www.audi.nl) staat nog veel meer over de nieuwe Audi A1 Sportback. Bekijken, kiezen, samenstellen. Veel plezier op onze website.

Scan de QR-code met een smartphone of tablet en ontdek de nieuwe Audi A1 Sportback. Datakosten zijn mogelijk van toepassing.



### myAudi-app<sup>1</sup>

Bekijk auto- en service-informatie over uw Audi, plan ritten en verzend routes en bestemmingen naar het navigatiesysteem. De myAudi-app voor iOS en Android is gratis te downloaden in de Apple App Store en in Google Play™<sup>2</sup>.

Het brandstofverbruik en de CO<sub>2</sub>-emissie vind je op pagina 48.

<sup>1</sup> De beschikbare toepassingen kunnen verschillen per model en de specifieke uitrusting. Voor bepaalde functies is Audi connect nodig. Log in op myAudi via [www.audi.nl/myaudi](http://www.audi.nl/myaudi). Kijk voor informatie over Audi connect op [www.audi.nl/connect](http://www.audi.nl/connect).

<sup>2</sup> Google en het Google-logo zijn geregistreerde handelsmerken van Google Inc.

De getoonde resp. beschreven uitrustingen betreft voor een deel opties tegen meerprijs.

Kijk voor gedetailleerde informatie over de standaarduitrusting en meeruitvoeringen op [www.audi.nl](http://www.audi.nl) of raadpleeg de Audi dealer.



Model	Audi A1 Sportback 25 TFSI (70 kW)	Audi A1 Sportback 30 TFSI (85 kW)	Audi A1 Sportback 35 TFSI (110 kW)	Audi A1 Sportback 40 TFSI (147 kW)
Motorbouwwijze	3-cilinder-in-lijn benzinemotor met directe inspuiting, uitlaatgasturbo en indirecte inlaatluchtkoeling	3-cilinder-in-lijn benzinemotor met directe inspuiting, uitlaatgasturbo en indirecte inlaatluchtkoeling	4-cilinder-in-lijn benzinemotor met directe inspuiting, uitlaatgasturbo, indirecte inlaatluchtkoeling en Audi cylinder on demand-technologie	4-cilinder-in-lijn benzinemotor met directe inspuiting, uitlaatgasturbo en indirecte inlaatluchtkoeling
Inhoud in cm <sup>3</sup> (kleppen per cilinder)	999 (4)	999 (4)	1.498 (4)	1.984 (4)
Max. vermogen <sup>1</sup> in kW bij min <sup>-1</sup>	70/5.000–5.500	85/5.000–5.500	110/5.000–6.000	147/4.400–6.000
Max. koppel in Nm bij min <sup>-1</sup>	175/2.000–3.500	200/2.000–3.500	250/1.500–3.500	320/1.500–4.400
<b>Krachtoverbrenging</b>				
Aandrijving	Voorwielen	Voorwielen	Voorwielen	Voorwielen
Transmissie	5 versnellingen, handgeschakeld [7-traps S tronic]	6 versnellingen, handgeschakeld [7-traps S tronic]	[7-traps S tronic]	[6-traps S tronic]
<b>Gewichten/inhouden</b>				
Leeggewicht <sup>2</sup> in kg	1.165 [1.200]	1.180 [1.200]	[1.240]	[1.350]
Max. totaalgewicht in kg	1.630 [1.660]	1.655 [1.680]	[1.705]	[1.775]
Max. daklast in kg	75 [75]	75 [75]	[75]	[75]
Tankinhoud ca. in l	40 [40]	40 [40]	[40]	[40]
<b>Prestaties/verbruik</b>				
Topsnelheid in km/h	191 [191]	203 [203]	[222]	[235]
Acceleratie 0–100 km/h in s	10,8 [11,1]	9,5 [9,4]	[7,7]	[6,5]
Brandstof	Euro 95 <sup>4</sup>	Euro 95 <sup>6</sup>	Euro 95 <sup>6</sup>	Euro 95 <sup>6</sup>
Brandstofverbruik <sup>3</sup> in l/100 km				
bebouwde kom	6,0 [5,9–5,8]	6,1–6,0 [6,0]	[6,5]	[8,2]
buitenweg	4,0–3,9 [4,3–4,2]	4,2–4,0 [4,3–4,2]	[4,3]	[4,8–4,7]
gemiddeld	4,8–4,7 [4,9–4,8]	4,9–4,8 [4,9–4,8]	[5,1]	[6,0]
CO <sub>2</sub> -emissie <sup>3</sup> in g/km				
gemiddeld	108–107 [112–109]	112–109 [113–111]	[117]	[137–136]
Emissienorm	EU6 [EU6]	EU6 [EU6]	[EU6]	[EU6]

[ ] Waarden met S tronic. Toelichting <sup>1</sup> tot en met <sup>4</sup> op pagina 49.

De getoonde resp. beschreven uitrustingen betreft voor een deel opties tegen meerprijs.

Kijk voor gedetailleerde informatie over de standaarduitrusting en meeruitvoeringen op [www.audi.nl](http://www.audi.nl) of raadpleeg de Audi dealer.

### Toelichting

<sup>1</sup> Deze waarde is bepaald met de voorgeschreven meetmethode volgens de actuele versie van richtlijn UN-R 85.

<sup>2</sup> Leeggewicht met een bestuurder (75 kg) en de tank voor 90 % gevuld, gemeten volgens de actuele versie van verordening (EU) 1230/2012. Door meeruitvoeringen kan zowel het leeggewicht als de luchtweerstandscoefficiënt worden verhoogd, waardoor het laadvermogen en de topsnelheid dienovereenkomstig afnemen.

<sup>3</sup> De vermelde verbruiks- en emissiewaarden zijn vastgesteld met de wettelijk voorgeschreven meetmethode. Sinds 1 september 2017 krijgen bepaalde nieuwe auto's reeds een typegoedkeuring op basis van de wereldwijd geharmoniseerde testmethode voor personenauto's en lichte bedrijfswagens (Worldwide Harmonized Light Vehicles Test Procedure, WLTP), een realistischere meetmethode om het brandstofverbruik en de CO<sub>2</sub>-emissie te bepalen. Sinds 1 september 2018 vervangt de WLTP stap voor stap de New European Driving Cycle (NEDC). Door de realistischere testomstandigheden zijn de volgens de WLTP gemeten brandstofverbruik- en CO<sub>2</sub>-emissiewaarden in veel gevallen hoger dan de NEDC-waarden. Meer informatie over het verschil tussen de WLTP en de NEDC staat op onze website.

Op dit moment is het nog verplicht om de NEDC-waarden te communiceren. Voor nieuwe auto's die op basis van de WLTP zijn toegelaten, worden de NEDC-waarden afgeleid van de WLTP-waarden. Zolang het nog niet verplicht is om de WLTP-waarden te vermelden, mogen deze wel vrijwillig genoemd worden. De bandbreedtes van de NEDC-waarden hebben geen betrekking op één bepaalde auto en zijn ook niet gekoppeld aan ons aanbod, maar dienen alleen om een vergelijking te kunnen maken tussen de verschillende uitvoeringen.

Door opties en accessoires (bijvoorbeeld dakdragers, grotere wielen, etc.) kunnen relevante parameters zoals het gewicht, de rolweerstand en aerodynamica veranderen. Deze kunnen het brandstofverbruik, het stroomverbruik, de CO<sub>2</sub>-emissie en de rijprestaties van een auto beïnvloeden. Ook externe factoren, bijvoorbeeld het weer en het verkeer, en de eigen rijstijl hebben hier effect op.

<sup>4</sup> Wij raden het gebruik van lood- en zwavelvrije Euro 95 aan die voldoet aan DIN EN 228. Als deze niet verkrijgbaar is, mag je lood- en zwavelvrije Normaal 91 tanken die voldoet aan DIN EN 228. Dan neemt het vermogen iets af. De motor is ook geschikt voor Euro 95 E10. Dat is brandstof die voor 10 % uit ethanol bestaat. De verbruikscijfers zijn berekend met Euro 95 in de tank, volgens verordening 692/2008/EG.

### Belangrijke informatie

**Gebruikerstip over de velgen:** glanzend gedraaide, glanzend gefreesde, gepolijste en gedeeltelijk gepolijste lichtmetalen velgen zijn niet winterbestendig. Door de behandeling van het velgoppervlak zijn de velgen niet goed beschermd tegen corrosie, waardoor bijvoorbeeld strooizout voor blijvende beschadigingen kan zorgen.

### Disclaimer bij Audi Originele Accessoires

Audi Originele Accessoires worden door de dealer gemonteerd. Audi Originele Accessoires zijn niet meegenomen bij het vaststellen van de verbruiks- en emissiewaarden.



**Audi A1**

Afmetingen in mm

Afmetingen gelden voor onbeladen auto.

Bagageruimtevolume<sup>1</sup> 335 l. Draaicirkel ca. 10,5 m.

\*Maximale hoofdruimte. \*\*Breedte op ellebooghoogte. \*\*\*Breedte op schouderhoogte.

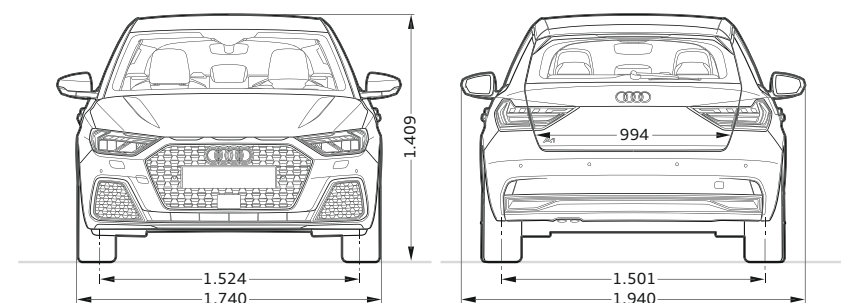
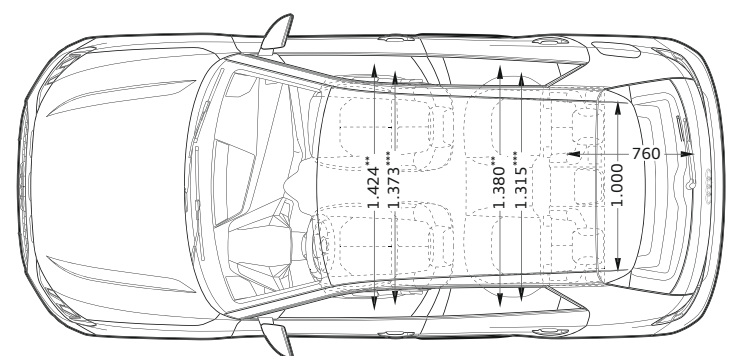
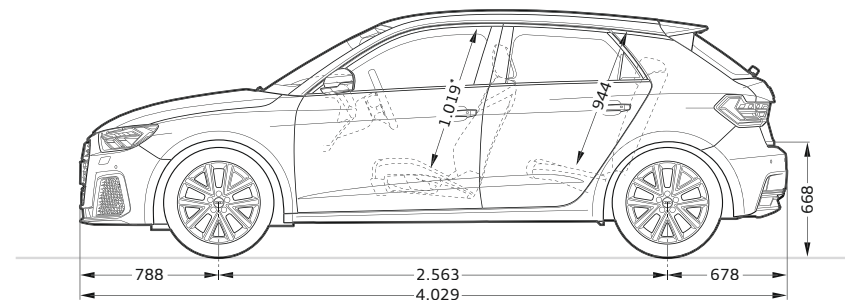

De uitrusting van de afgebeelde Audi A1 Sportback (pagina 1-47):

Lakkleur: Pythongeel metallic

Velgen: Audi Sport gegoten lichtmetaal in 7-spaak-rotor-design, glanzend antracietzwart<sup>2,3</sup>

Stoelen/stoelbekleding: sportstoelen vóór met zwart alcantara/kunstleder en zilverkleurige stiksels

Decoratielijsten: zilvergrijze diamantlak met polygoonstructuur

Accentueringen: structuurgrijze kwartslak

Overige uitrusting: S line-interieur

**Disclaimer bij gebruik van Audi connect Navigatie & Infotainment met uw eigen simkaart**

De door Audi connect ondersteunde toepassingen werken alleen in combinatie met een optioneel navigatiesysteem en Audi connect (incl. telefoonfunctionaliteit – afhankelijk van het model Audi). De verbinding komt tot stand via een simkaart met databundel, idealiter een 4G<sup>1</sup>-bundel. Voor de telefoonfunctionaliteit is een simkaart met spraak- en databundel nodig of een bluetooth-smartphone met remote SIM Access Profile (rSAP)<sup>2</sup>. De functies en toepassingen werken alleen met een mobiele dataverbinding en alleen binnen de dekking van het telefoonnetwerk. Een dataverbinding kan voor hoge telefoonkosten zorgen, met name bij gebruik buiten de EU. Daarom is een telefoonabonnement met een zo groot mogelijke databundel of onbeperkt internet aan te raden.

De beschikbaarheid van de door Audi connect ondersteunde toepassingen verschilt per land. Na aflevering van de nieuwe auto werken de Audi connect-diensten gedurende drie maanden of drie jaar (deze periode is afhankelijk van de uitrusting). Van de Audi connect-toepassingen die door derden worden geleverd kan een permanente beschikbaarheid niet worden gegarandeerd, omdat deze afhankelijk is van de betreffende aanbieders. Na de eerste gebruiksperiode is het gebruik te verlengen voor periodes van één, twee of drie jaar, waarbij u kunt kiezen uit alleen verkeersinformatie of het volledige infotainmentpakket. Met vragen en voor advies kunt u terecht bij:

AUDI Klantenservice  
Postbus 72  
3800 HD Amersfoort  
E-mail: info@audi.nl  
Tel.: 0800 - 2834 4857

Audi connect verlengen kan in de Audi-webshop op audi.nl/webshop. Afhankelijk van het type Audi geeft Audi connect toegang tot Google en Twitter. Een permanente beschikbaarheid is niet gegarandeerd, want deze is afhankelijk van Google en Twitter. Kijk voor meer informatie over Audi connect op www.audi.nl/connect of vraag uw Audi-dealer om een toelichting. Voor informatie over datakosten kunt u terecht bij uw mobiele provider.

**Disclaimer bij gebruik van Audi connect Navigatie & Infotainment met in de auto ingebouwde simkaart**

De door Audi connect ondersteunde toepassingen werken alleen in combinatie met een optioneel navigatiesysteem. De Audi connect-toepassingen worden geleverd door AUDI AG en de importeurs. De dataverbinding voor de Audi connect-toepassingen komt tot stand via een in de auto ingebouwde simkaart en een mobiele provider. De kosten voor deze dataverbinding zijn inbegrepen in de prijs van de Audi connect-toepassingen. De kosten voor de wifi-hotspot, online mediastreaming en andere functies in de Audi smartphone-app zijn niet inbegrepen. De dataverbinding voor de wifi-hotspot, online mediastreaming en andere functies in de Audi smartphone-app komt tot stand via de in de auto ingebouwde simkaart en een databundel van de Audi-provider. Kijk voor informatie over tarieven en bestellen op www.audi.nl/myaudi.

Als alternatief is een dataverbinding tot stand te brengen door een eigen simkaart in de kaartlezer te gebruiken. In combinatie met de optionele Audi phone box is voor het gebruik van de geïntegreerde autotelefoonfunctie ook een bluetooth-smartphone met remote SIM Access Profile (rSAP)<sup>2</sup> te gebruiken. Als er een externe simkaart in de kaartlezer zit of er een rSAP-koppeling is, gaat alle datagebruik (zowel voor de Audi connect-toepassingen als voor de wifi-hotspot) via deze externe simkaart. De daarmee gemoeide kosten zijn dan uitsluitend voor rekening van de simkaartabonnee.

De beschikbaarheid van de door Audi connect ondersteunde toepassingen verschilt per land. Na aflevering van de nieuwe auto werken de Audi connect-diensten gedurende drie maanden of drie jaar (deze periode is afhankelijk van de uitrusting). Na de eerste gebruiksperiode is het gebruik te verlengen voor periodes van één, twee of drie jaar, waarbij u kunt kiezen uit alleen verkeersinformatie of het volledige infotainmentpakket. Met vragen en voor advies kunt u terecht bij:

AUDI Klantenservice  
Postbus 72  
3800 HD Amersfoort  
E-mail: info@audi.nl  
Tel.: 0800 - 2834 4857

Audi connect verlengen kan in de Audi-webshop op audi.nl/webshop. Afhankelijk van het type Audi geeft Audi connect toegang tot Google en Twitter. Een permanente beschikbaarheid is niet gegarandeerd, want deze is afhankelijk van Google en Twitter. Kijk voor meer informatie over Audi connect op www.audi.nl/connect of vraag uw Audi-dealer om een toelichting. Voor informatie over datakosten kunt u terecht bij uw mobiele provider.

**Disclaimer bij eCall, Audi connect Noodoproep & Service en Audi connect Remote & Control**

De dataverbinding voor het wettelijk verplichte eCall en de pakketten Audi connect Noodoproep & Service en Audi connect Remote & Control komt tot stand via een in de auto ingebouwde simkaart. De kosten voor de spraak- en dataverbindingen vanuit de auto zijn inbegrepen. Deze toepassingen van Audi werken alleen binnen de netwerkdekking van de door Audi gekozen mobiele provider.

Na aflevering van de nieuwe auto werken de Audi connect Noodoproep & Service-diensten gedurende tien jaar.

De Audi connect Remote & Control -toepassingen zijn vanaf de levering van de auto drie jaar te gebruiken en kunnen aansluitend tegen een vergoeding worden verlengd.

Het wettelijk verplichte eCall is vanaf de levering van de auto onbeperkt te gebruiken. Deze functie voldoet aan alle wettelijke eisen die aan dit Europese veiligheidssysteem worden gesteld.

**Algemene disclaimer**

Storingen zijn mogelijk vanwege overmacht en overheidsingrijpen, maar ook door technische maatregelen en andere situaties die nodig zijn voor een goede werking van de systemen van AUDI AG, leveranciers of netwerkproviders (zoals onderhoud, reparaties, software-updates, uitbreidingen). AUDI AG zal er redelijkerwijs alles aan doen om dergelijke storingen zo snel mogelijk te verhelpen of aan een oplossing te werken.

Het brandstofverbruik en de CO<sub>2</sub>-emissie vind je op pagina 48.

<sup>1</sup>De technische specificaties gelden voor een auto met standaarduitrusting. <sup>2</sup>Kijk voor gebruikerstips over de velgen op pagina 49. <sup>3</sup>Een optie van Audi Sport GmbH.

De getoonde resp. beschreven uitrustingen betreft voor een deel opties tegen meerprijs. Kijk voor gedetailleerde informatie over de standaarduitrusting en meeruitvoeringen op www.audi.nl of raadpleeg de Audi dealer.

<sup>1</sup>Kijk op de website van uw telefoonprovider voor de actuele 4G-dekking. <sup>2</sup>Raadpleeg voor informatie over compatibele mobiele telefoons de Audi-dealer of kijk op www.audi.nl/bluetooth.



**Pon's Automobielhandel B.V.**  
Zuiderinslag 2  
3833 BP Leusden  
[www.audi.nl](http://www.audi.nl)  
Publicatie: november 2019

Printed in Germany  
933/11N0.12.33

De in deze brochure getoonde en beschreven auto's en uitrustingen alsmede enkele van de genoemde services zijn niet in alle landen leverbaar. De afgebeelde auto's zijn voor een deel uitgerust met meeruitvoeringen tegen meerprijs. De gegevens over leveringsprogramma, uiterlijk, prestaties, afmetingen en gewichten, brandstofverbruik en bedrijfskosten van de auto's komen overeen met de beschikbare gegevens op het moment van ter perse gaan. Afwijkingen in kleuren en vormen van de afbeeldingen, vergissingen en drukfouten voorbehouden. Wijzigingen voorbehouden. Nadruk, ook gedeeltelijk, alleen met schriftelijke toestemming van AUDI AG.

Het papier van deze brochure is vervaardigd van chloorvrij gebleekte cellulose.

